

# CATALOGO GENERALE GENERAL CATALOGUE

## **MICHELETTI**

Impianti completi per l'estrazione e la trasformazione di marmi graniti e pietre  
Marble granite and stone quarrying and processing plants

by



## PROFILO AZIENDALE

KWEZI srl, è una delle aziende leader nel settore delle macchine per l'estrazione e per la trasformazione di marmi, graniti, e pietre grazie anche all'acquisizione del marchio e della tecnologia della MICHELETTI MACCHINE, azienda storica del settore dei macchinari per cava, ed ha la propria sede in Carrara nel mezzo del bacino estrattivo di marmo più antico al mondo.

KWEZI srl, ha come target la soddisfazione di tutte le esigenze dell'universo della pietra; dalla richiesta singola del piccolo produttore, a quelle di impianti completi dei più grossi esportatori del mondo offrendo sempre la soluzione ottimale, applicando il proprio Know-How tecnologico e l'esperienza operativa dei propri tecnici e consulenti, acquisita in molti anni di duro lavoro, un patrimonio esclusivo di esperienza sul campo che la KWEZI srl mette a disposizione dei propri clienti.

Macchine singole, impianti completi chiavi in mano, per risolvere ogni esigenza produttiva dell'industria lapidea e non solo. Su richiesta, KWEZI srl può effettuare consulenze qualificate sullo stato e potenzialità dei giacimenti con prospezioni geologiche in loco, progetti dettagliati di sfruttamento dei depositi con indicazione delle macchine e delle attrezzature necessarie.

I servizi che la KWEZI srl fornisce ai propri clienti però non si concludono con la vendita, ma accompagnano e seguono la fornitura delle merci, KWEZI srl infatti è in grado di fornire al personale del cliente il necessario training teorico e pratico per un uso ottimale delle macchine acquistate. Su richiesta il training può essere svolto presso il cliente, da parte di tecnici specializzati capaci di assisterlo nella fase di avviamento delle macchine, allo scopo di trasferire prezioso know-how indispensabile per una migliore utilizzo delle stesse.

La politica della KWEZI srl è fornire macchine di qualità, migliorandone costantemente l'affidabilità, ma anche le macchine migliori hanno bisogno di assistenza tecnica e per questo motivo la KWEZI srl ha messo a punto un servizio di assistenza post-vendita tempestivo ed efficiente che consente di soddisfare le richieste del cliente in ogni parte del mondo.

Macchine affidabili, di qualità, con prestazioni ai vertici, servizi pronti ed efficaci, persone e tecnici specializzati a disposizione dei clienti, questa è la politica della KWEZI srl e questo è il mix che consente ai nostri clienti di essere i primi.

## COMPANY PROFILE

KWEZI srl which is a leading manufacturer of quarrying and processing machines for marble, granite and stones thanks to the acquisition of the trademark and technology of Micheletti Macchine, historical company in the field of quarry machinery, is located in the World's oldest source of Dimensional Stone extraction, Carrara, Italy.

The philosophy of KWEZI srl is to satisfy all the needs of the "Universe of Stone". Whether the request is from a small company with a single specific need, or from a large corporation requiring a complete system, like in South Africa, Spain and Brazil, KWEZI srl always offers its Clients the ideal solution to problems encountered in natural stone quarrying and processing, by combining technological know-how and innovative techniques with years of "in the field" experience.

From a single machine, to a "Turnkey" processing line, KWEZI srl can solve any production need of the Stone Industry with the latest technological advances, but not only. KWEZI srl also provides consultation services to advice on the potential of a quarry, geological prospecting, detailed analysis of the deposit and the type of equipment required for the most efficient method of extraction.

The services that KWEZI srl provides to his Customers are not completed with the sale, but accompany and follow the goods supply, KWEZI srl in fact is able to offer to Customer's staff the necessary theoretical and practical training regarding the purchased machines. Upon request the training can be carried out at Customer's factory by skilled technicians who are able to assist the Customer during machines starting phase, in order to transfer the precious know-how which is indispensable to use them properly.

The philosophy of KWEZI srl is to supply high quality machines, constantly improving their features and reliability, but even the best machines need technical assistance and for that reason KWEZI srl has organized a prompt and efficient after-sale assistance service which allows to satisfy the requests of the Customers all over the world.

Reliable and top quality products with optimum performances, fast and efficient services, professional technical personnel and skilled workers, combined with our complete and total commitment to customer satisfaction, allow our clients to excel.



## PROGETTAZIONE

Per la progettazione delle sue macchine Kwezi impiega i più moderni strumenti di calcolo strutturale e presta sempre la massima attenzione alle componenti "critiche" delle stesse.

Obiettivo: prevedere, conoscere e programmare preventivamente, nei minimi dettagli, ogni possibile comportamento delle strutture: Studi cinetici-dinamici per determinare le forze a cui è sottoposta l'intera struttura in tutte le diverse configurazioni di carico.

## DESIGN

In order to design machines, Kwezi uses the most advanced structural calculus instruments and paid great attention to the "critical" components of their machines.

Aim: to anticipate, know and previously plan, in full detail, any possible behavior of structure: Kinematics/dynamics studies to determine the strengths to which the whole structure is submitted during all different load situations.



## TELESTAR PLUS

SEZIONATRICE  
A FILO DIAMANTATO

DIAMOND WIRE  
SAWING MACHINE

La sezionatrice a filo diamantato da cava della serie Telestar Plus è stata concepita per la realizzazione di ampi tagli verticali, orizzontali ed inclinati nel marmo e nella pietra e, nella versione a velocità periferica variabile a mezzo inverter, anche nel granito.

The diamond wire sawing machine of the TELESTAR PLUS series, has been designed to make wide vertical, horizontal and inclined cuts in marble and stone and, in the version with variable rim speed by inverter, in granite too..



## TELESTAR CLIMBER

SEZIONATRICE A FILO DIAMANTATO  
SU TRASPORTATORE A CINGOLO

DIAMOND WIRE  
SAWING MACHINE ON CRAWLER TRUCK

La sezionatrice a filo diamantato da cava della serie TELESTAR CLIMBER, scorrevole su rotaie pieghevoli installate su un trasportatore a cingolo idraulico, è stata concepita per la realizzazione di piccoli tagli verticali, orizzontali ed inclinati e per squadratura blocchi su piano di cava e piazzale.

Diamond wire quarrying machine Mod. TELESTAR CLIMBER, sliding on pliable rails set on an hydraulic crawler truck, is suitable for small vertical, horizontal and inclined cuts and block squaring on the quarry floor and squares.



## DIAMSTAR TECH

MACCHINA STAZIONARIA  
A FILO DIAMANTATO

DIAMOND WIRE  
STATIONARY MACHINE

L'impianto a filo diamantato DIAMSTAR TECH nelle sue 3 versioni, stazionario, mobile su rotaie e doppio (fisso + mobile), è stato progettato per la riquadratura di blocchi e per il taglio di spessori nel marmo e nelle pietre ingenerale e, nel modello a velocità periferica variabile, anche nel granito.

The diamond wire plant DIAMSTAR TECH, manufactured in 3 versions, stationary, gantry on rails and double (stationary + gantry), has been designed for block squaring and thick-slabs cutting of marble and stones and, in the model with variable rim speed, also granite.

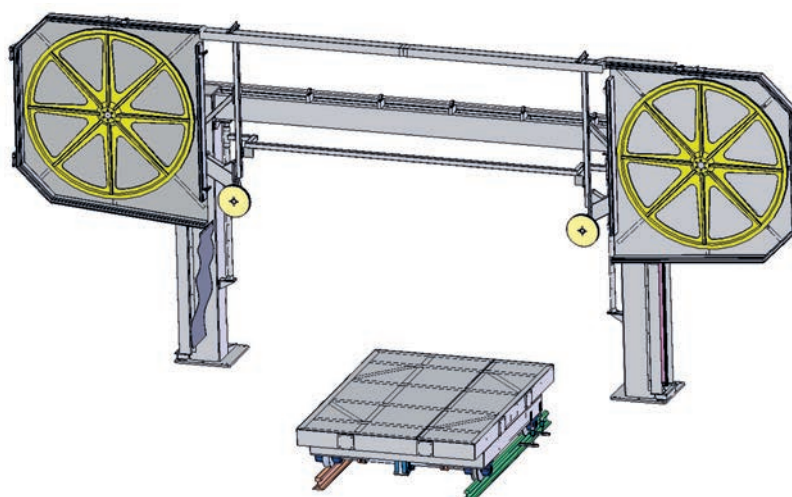

## DIAMSTAR TECH 4

MACCHINA STAZIONARIA  
A FILO DIAMANTATO

DIAMOND WIRE  
STATIONARY MACHINE

Impianto stazionario a filo diamantato progettato per la riquadratura di blocchi e per il taglio di spessori nel marmo, nel granito e nelle pietre. I 4 volani realizzati in fusione di alluminio hanno un diametro esterno pari a 1200 mm. e sono stati studiati dinamicamente per ridurre al minimo il fenomeno della fatica sul filo diamantato.

Diamond wire stationary plant designed for block squaring and thick-slabs cutting of marble, granite and stones. The 4 flywheels made in aluminum have an external diameter of 1200 mm. and have been dynamically designed to reduce at the minimum the wire fatigue.

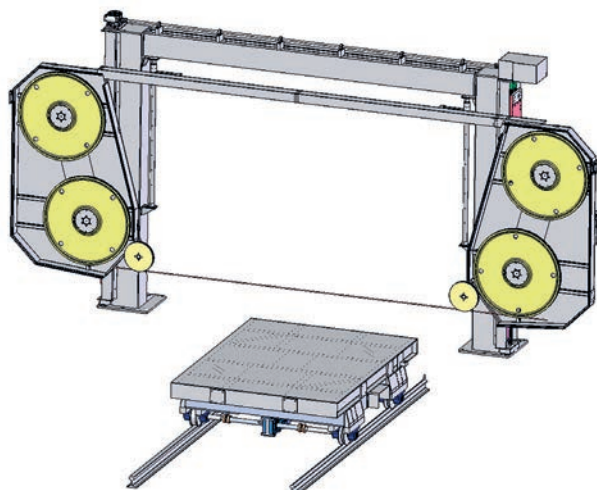

## DIAMSTAR TECH MOBILE

MACCHINA MOBILE A FILO DIAMANTATO

DIAMOND WIRE MOBILE MACHINE

Macchina a filo diamantato mobile su rotaie progettata per la riquadratura di blocchi e per il taglio di spessori nel marmo, nel granito e nelle pietre con blocchi posizionati in sequenza nell'area di taglio. La macchina viene fornita completa di 12 metri di binario di scorrimento.

Diamond wire mobile plant moving on rails, designed for block squaring and thick-slabs cutting of marble, granite and stone blocks positioned in sequence within the cutting area. The machine is supplied complete of 12 mt. travelling rails.



## DIAMSTAR TECH D

MACCHINE STAZIONARIA  
E MOBILE A FILO DIAMANTATO

DIAMOND WIRE STATIONARY  
AND MOBILE MACHINES

Impianto doppio a filo diamantato progettato per la riquadratura singola o simultanea di un blocco di marmo o pietra in generale, grazie all'azione combinata di 2 macchine, una stazionaria e l'altra mobile su binario.

Double diamond wire plant (stationary + mobile) designed for single or simultaneously squaring of marble and stones block thanks to the combined cut of 2 machines, one stationary and one of mobile type on rails.





## CONTOUR PLUS

SAGOMATRICE  
A FILO DIAMANTATO

DIAMOND WIRE  
PROFILING MACHINES

Le macchine sagomatrici a filo diamantato della serie CONTOUR PLUS sono in grado di realizzare qualsiasi tipo di forma tra quelle ottenibili sfruttando gli assi a disposizione (da 2 a 8 assi).

Si possono così ottenere colonne, lavorazioni varie di "arte funeraria", loghi, forme cilindriche e, nella versioni a 6 e 8 assi, anche coniche.

The diamond wire-profiling machines of the CONTOUR PLUS series are able to perform any kind of shape among those obtainable exploiting the axis (from 2 to 8 axis), such as columns, logos, tomb stones, cylindrical shapes and, in the 6 and 8 axis versions, also conical ones.



## KTM 80/100

TELAIO DIAMANTATO RAPIDO  
PER MARMO

FAST DIAMOND GANGSAW  
FOR MARBLE

Unità di segagione di blocchi di marmo, per la produzione di lastre a vario spessore, costruita in due modelli, 80 e 100 lame e corsa del quadro porta lame 800 e 1000 mm.

Cutting machine for marble blocks to produce slabs at different thickness, manufactured in two models, 80 e 100 blades and stroke of the blade-holding frame 800 or 1000 mm.



## RBM 45

RIBALTABLOCCHI

BLOCK TILTER

Macchina per il ribaltamento di blocchi di grandi dimensioni grazie all'azione di cilindri idraulici abbinati tramite un circuito appositamente studiato, allo scopo di garantire facilità di manovra e sicurezza d'impiego.

Machine to tilt big dimension blocks. The tilting is carried out by hydraulic cylinders, operated by a special circuit designed to grant an easy and safe work.



**MICHELETTI**

Impianti completi per l'estrazione e la trasformazione di marmi graniti e pietre by  
Marble granite and stone quarrying and processing plants



**KWEZI srl**

Viale D. Zaccagna, 6 - 54033 CARRARA (MS) - Tel. +39 0585 856159 - Fax +39 0585 51823  
info@kwezi.it